

ENVIRONNEMENT

TOUT TYPE
DE CHAUSSÉE

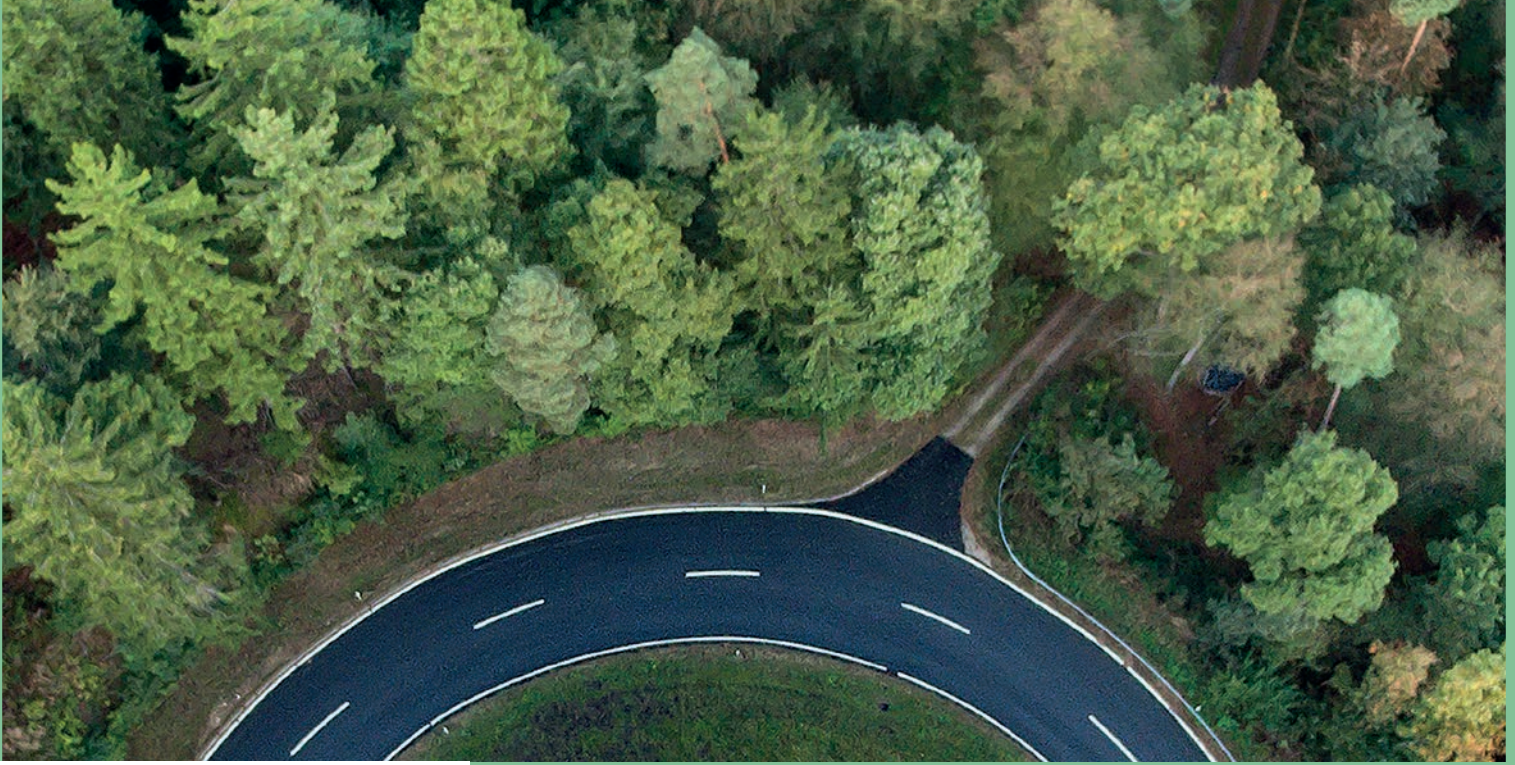

Scorvia®

MATÉRIAUX ROUTIERS À BASE DE MÂCHEFERS
D'INCINÉRATION DE DÉCHETS NON DANGEREUX (MIDND)

**Une route durable
au service de
l'économie circulaire**

COUCHE D'ASSISE
COUCHE DE FORME

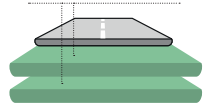

POURQUOI SCORVIA® ?

En France, chaque année, plus de 26 millions de tonnes de déchets ménagers sont générés, dont la moitié est incinérée. Depuis juillet 2002, ces déchets ne peuvent plus être stockés directement en décharge mais doivent faire l'objet d'un traitement préalable visant à en récupérer la part valorisable. L'incinération permet de diviser par 10 le volume de ces déchets. L'opération conduit à l'obtention d'un résidu granulaire appelé mâchefer d'incinération de déchets non dangereux (MIDND). Tous les ans, plus de 3 millions de tonnes de MIDND sont ainsi produites. Ces matériaux, dont la traçabilité est totale, servent à élaborer des produits alternatifs équivalents aux matériaux usuels de construction routière : la gamme Scorvia®.

VINCI Construction a mis au point avec Scorvia® une technique industrielle fiable, décomposée en plusieurs étapes, allant du concassage au criblage et à l'extraction des matériaux ferreux et non ferreux réutilisables.

Ces opérations se déroulent sur une vingtaine de plateformes spécialement aménagées réparties dans toute la France.

Faire du recyclage des déchets ménagers une source de matériaux pour la route.

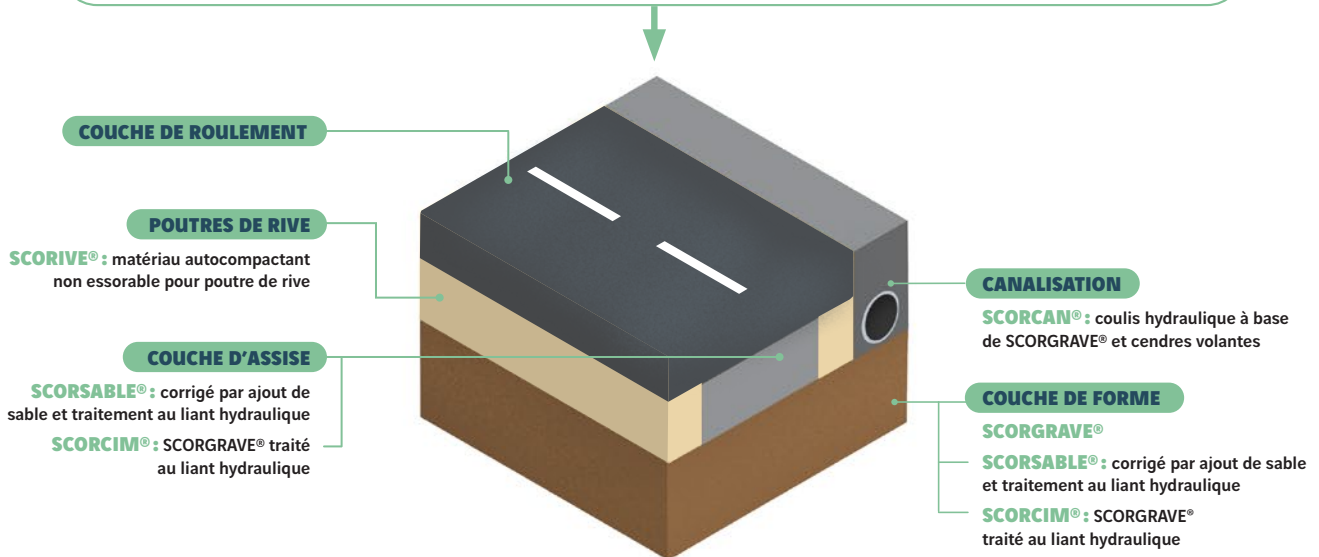
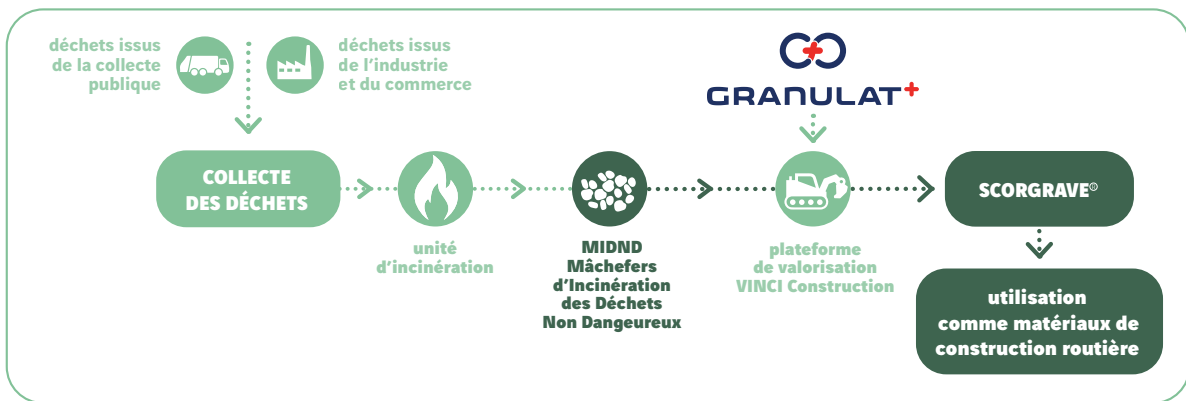

Une réutilisation innovante des déchets ménagers



Cinq produits polyvalents et performants adaptés à vos besoins



SCORVIA®

Une gamme de produits routiers au service de la transition énergétique



SES POINTS FORTS

Performance et développement durable dans un seul produit.

- Valorisation des MIDND
- Préservation de matières premières renouvelables
- Faible impact environnemental
- Performance équivalente à celle des produits de même type
- Gamme de produits éprouvée depuis plus de 25 ans



CINQ PRODUITS QUI PLACENT L'ENVIRONNEMENT SUR LA BONNE VOIE

NOS PRÉCONISATIONS



TYPE DE TRAFIC

Scorvia® s'adapte à tous types de trafic.



TYPE D'USAGE

Scorvia® se décline selon le besoin existant, le type de couche ou le type de chantier.



TYPE DE MISE EN ŒUVRE

Scorvia® est mis en œuvre de manière traditionnelle avec le matériel classique des terrassements et travaux routiers (niveleuse, toupie, compacteur...).



PRÉCAUTIONS D'EMPLOI

Les équipes VINCI Construction vous accompagnent dans la conception de votre projet en fonction des contraintes techniques et réglementaires relatives à l'utilisation des MIDND.

Scorvia® permet d'allier l'économie circulaire au savoir-faire routier, sans perdre en performance, en toutes circonstances.

**Partenaire des territoires,
VINCI Construction développe
des solutions de mobilité pour
améliorer la compétitivité
économique et renforcer le lien
social, par la conception,
la construction et l'entretien
des infrastructures de transport
et des aménagements urbains.**



Scorvia®

MATÉRIAUX ROUTIERS À BASE DE MÂCHEFERS
D'INCINÉRATION DE DÉCHETS NON DANGEREUX (MIDND)

© Droits réservés (photothèque VINCI Construction et Getty Images) - VINCI Construction Services Partagés - 1973 bd de la Défense - 92000 Nanterre
Juillet 2023



Contactez-nous

VINCI CONSTRUCTION

Direction technique - Métiers de la route
L'archipel - 1973, Bd de la Défense - 92757 Nanterre Cedex
T/ 33 (0)5 57 92 07 50

france.vinci-construction.com